

Link do produktu: <http://skleprower.pl/rower-mondraker-f-podium-29er-2021-sram-gx-eagle-1x12-rock-shox-sid-p-353.html>



ROWER MONDRAKER F- PODIUM 29er 2021 SRAM GX EAGLE 1X12 ROCK SHOX SID

| | |
|-----------------|---|
| Cena | 15 599,00 zł |
| Cena poprzednia | 19 499,00 zł |
| Dostępność | Dostępny |
| Czas wysyłki | 3 dni |
| Rozmiar ramy | M (42 cm), L (47 cm), XL (51 cm) |
| Kolekcja | 2021 |

Opis produktu

Zupełnie nowy F-Podium to doskonałość wyścigowa XC stworzona na bazie naszego zwycięskiego systemu zawieszenia Zero Suspension w Mistrzostwach Świata enduro i dh. Możesz przestrzegać zasad konstruowania rowerów wyścigowych lub napisać nowe. F-Podium - to rower stworzony na nowo dla szybszego siebie.

Wykorzystaj wysoką wydajność, z której znany jest Mondraker. Dodaj do tego najłżejsze sprawdzone w wyścigach enduro i dh zawieszenie ZERO SUSPENSION - pierwsze tego rodzaju zastosowane w rowerze cross-country. Masz wyjątkowo wyważony, skoncentrowany na wyścigach rower z niezwykle trąkacją i niepowtarzalną stabilnością, dzięki czemu jesteś lepszy i szybszy.

Opracowany przez światowej sławy niemieckich specjalistów w dziedzinie włókna węglowego przy użyciu technologii wykorzystywanych w Formule 1 i DTM, ten uderzający pretendent do mistrzostwa jest świadectwem 15 lat zwycięstw w wyścigach dla rowerów Mondraker, wznosząc się na zupełnie nowy poziom dla elit XC, maratończyków i szybkich rowerzystów.

„Kiedy ponownie zastanawiasz się nad designem i chcesz podważyć to co dotychczas osiągnięto, tworzysz nową wizję postępu”.

Sukces w dzisiejszych zawodach XC/Cross Country wymaga przede wszystkim dwóch rzeczy: prawdziwie zmotywowanego jeźdźcy, który jest gotów walczyć o każdą sekundę, oraz roweru, który nieustannie przekłada moc i swoje możliwości jazdy na prędkość.

STEALTH AIR CARBON

Technologia budowy ram węglowych bezpośrednio wywodzi się z wysokowydajnych standardów motoryzacyjnych i lotniczych.

XCO GEO FORWARD GEOMETRY

Inspirowana XC technologia Forward Geometry to najnowsza ewolucja tej koncepcji, która miała duży wpływ na rozwój nowoczesnych rowerów górskich.

ZERO SUSPENSION SYSTEM

100 mm zawieszenia zoptymalizowane do zjeżdża i podjeżdżania

MONO-BLOCK CARBON UPPER LINKAGE

Nowa kinematyka zawieszenia bezpośredni montaż dampera skonstruowany wokół sztywnego jednoczęściowego ruchomego elementu

OVERSIZED PIVOT THRU AXLES AND BEARINGS

Solidna i mocna bocznie konstrukcja zawieszenia, która pozwala uniknąć niepożądanych ruchów podczas pedałowania z maksymalnym wysiłkiem. Sztywne i niezawodne 15-milimetrowe wahacze osi tulei tylnego zawieszenia i ekskluzywne łożyska.

HHG INTERNAL CABLE ROUTING // FOX LIVE VALVE COMPATIBLE

Technologia HHG (Hidden Housing Guide) z wewnętrznym prowadzeniem linek. Wszystkie cztery modele F-Podium są kompatybilne z nowym systemem zawieszenia FOX Live Valve.

RAMA

DAMPER

WIDELEC

F-Podium 29 Stealth Air Full Carbon, XCO Op Carbon Monoblock upper link, BSA bottom b 1X drivetrain design, Boost 12x148mm rear a Rockshox SID Select+ RLR Debonair, 185 (open/lock), low-speed rebound, air preload. T Rockshox SID SL Select RL 29, 100mm, Charg aluminum stanchions, offset 44mm. Settings rebound, air preload

STERY
 OBRECZE
 PIASTY
 SZPRYCHY
 OPONY
 MOSTEK
 KIEROWNICA

SZTYCA
 SIODELKO
 HAMULCE

MANETKI
 PRZEDNIA PRZERZUTKA
 TYLNA PRZERZUTKA
 KASETA
 MECHANIZM KORBOWY

SUPPORT
 PEDALY
 LANCUCH
 CHWYTY
 WAGA

Acros AZX-239 R1 Block Lock, Z544/28.6 top,
 DT Swiss X1900 Spline 29, 25mm internal wid
 FRONT: DT 370, Boost 15x110mm, IS 6 b
 DT Champion, straightpull
 Maxxis Rekon Race 29x2.25, EXO protection,
 MDK, 6061 T6 Alloy, 31.8mm barbore, rise: +
 Onoff Sulfur 0.2, double butted 6061 alloy, r
 barbore
 Onoff Sulfur 0-R, 6061 T6 Alloy, 3D forged, di
 Fizik Antares R7
 Sram Level T, Direct Link actuation, tooled r
 Centerline 160mm IS 6 bolts one-piece rotor,
 Sram Trigger SX Eagle, 12s, X-Actuation 1:1,
 BRAK
 Sram GX Eagle, Type 3 roller bearing clutch,
 Sram PG-1230, 11-50T, 12s
 Truvativ Stylo 6K Eagle, 12s, Boost, DUB
 175mm, 34T, steel, X-Sync 2
 Sram DUB BSA, sealed bearings, 73mm
 BRAK
 Sram SX Eagle, 12s, Powerlock
 Onoff Twin, 1lock-on, 135mm
 10.9 KG

Geometria

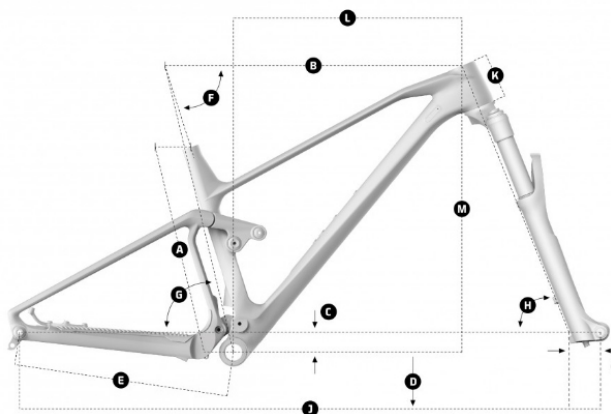

| FRAME SIZE | S | M | L | XL | |
|------------|----------------------------|---------|---------|---------|---------|
| A | Seat Tube Lenght | 390 mm | 420 mm | 470 mm | 510 mm |
| B | Top Tube Lenght | 580 mm | 600mm | 625 mm | 650 mm |
| C | Bottom Bracket Drop | -40 | -40 | -40 | -40 |
| D | Bottom Bracket Height | 325 mm | 325 mm | 325 mm | 325 mm |
| E | Chainstay Lenght | 432 mm | 432 mm | 432 mm | 432 mm |
| F | Seat Tube Angle, Actual | 72° | 72° | 72° | 72° |
| G | Seat Tube Angle, Effective | 76.5° | 76.5° | 76.5° | 76.5° |
| H | Head Tube Angle | 68° | 68° | 68° | 68° |
| I | Fork Offset | 44 mm | 44 mm | 44 mm | 44 mm |
| J | Wheelbase | 1132 mm | 1153 mm | 1177 mm | 1203 mm |
| K | Head Tube Lenght | 85 mm | 90 mm | 100 mm | 115 mm |
| L | Reach | 440 mm | 460 mm | 480 mm | 500 mm |
| M | Stack | 570 mm | 575 mm | 584 mm | 598 mm |